

2.7 扩展案例

——橙汁广告设计

【案例分析】橙汁是一种非常健康的饮品，深受大家的喜爱。要求广告设计能够通过人物与产品的互动，突出产品特性，使人产生购买欲望。

【设计理念】在设计制作过程中先从背景入手，通过模特手拿橙汁的图片突出主题。通过对标题文字的变形，营造有活力的氛围。整体画面呈暖色调，引起人们的食欲。

【效果所在位置】Ch02 > 效果 > 橙汁广告设计 > 橙汁广告.ai，如图 1 所示。





图 1

Photoshop 应用

1. 制作背景图像

(1) 按 Ctrl+N 组合键，弹出“新建文档”对话框，设置宽度为 21 厘米，高度为 15 厘米，分辨率为 300 像素/英寸，颜色模式为 RGB 颜色，背景内容为白色，单击“创建”按钮，新建一个文档。

(2) 选择“渐变”工具，单击属性栏中的“点按可编辑渐变”按钮，弹出“渐变编辑器”对话框，将渐变色设为从黄

色（其 RGB 的值分别为 254、221、99）到橙色（其 RGB 的值分别为 238、121、0），如图 2 所示，单击“确定”按钮。



图 2

(3)单击属性栏中的“径向渐变”按钮,在“背景”图层中由下至上拖曳光标填充渐变色,效果如图3所示。



图 3



(4) 单击“图层”面板下方的“创建新组”按钮, 生成新的图层组并将其命名为“背景高光”。新建图层并将其命名为“线条模糊”。选择“椭圆选框”工具, 在图像窗口中绘制一个椭圆选区。将背景色设为白色, 按 Ctrl+Delete 组合键, 用背景色填充选区, 按 Ctrl+D 组合键, 取消选区, 效果如图 4 所示。



图 4

(5) 选择“滤镜 > 模糊 > 动感模糊”

命令，在弹出的对话框中进行设置，如图 5 所示，单击“确定”按钮。



图 5

(6) 连续按 Alt+Ctrl+F 组合键，重复执行上次滤镜命令，效果如图 6 所示。



图 6

(7) 选择“窗口 > 动作”命令，弹出“动作”面板，单击面板下方的“创建新动作”按钮，在弹出的对话框中进行设置，如图7所示，单击“记录”按钮。



图 7

(8) 将“线条模糊”图层拖曳到面板下方的“创建新图层”按钮上进行复制，生成新的图层“线条模糊 副本”。按 Ctrl+T 组合键，在图形周围出现控制手柄，拖曳鼠标将其旋转到适当的角度，按 Enter 键确定操作，效果如图 8 所示。



图 8

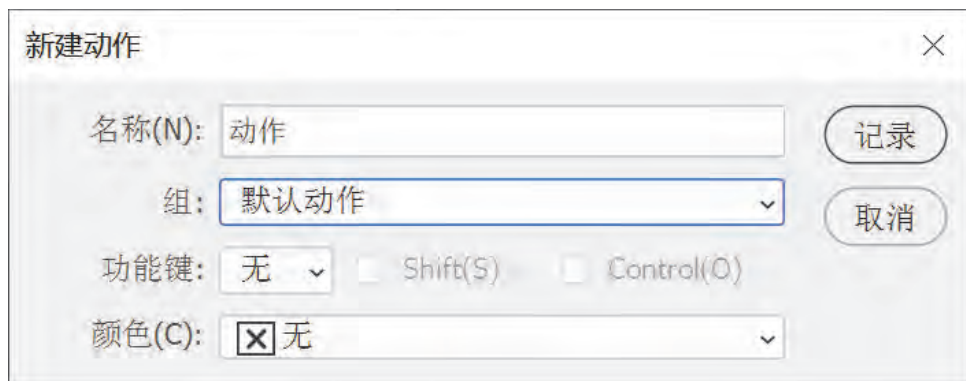

(9) 单击“动作”面板下方的“停止播放/记录”按钮，停止记录动作。多次单击“动作”面板下方的“播放选定的动作”按钮，图像效果如图 9 所示。



图 9

(10) 在“图层”面板中选中“背景高光”图层组，选择“移动”工具，在图像窗口中拖曳鼠标将图形移动到窗口的右下方，效果如图 10 所示。



图 10

(11) 按 Ctrl+T 组合键，在图形周围出现控制手柄，拖曳鼠标调整图形的大小，按 Enter 键确定操作，效果如图 11 所示。



图 11

2. 置入并编辑图片

(1) 按 Ctrl+O 组合键，打开云盘中的“Ch02 > 素材 > 橙子广告设计 > 01”文件，选择“移动”工具，将图片拖曳到图像窗口的右侧，如图 12 所示，在“图层”面板中生成新的图层并将其命名为“人物”。



图 12

(2) 单击“图层”面板下方的“添加图层样式”按钮 fx ，在弹出的菜单中选择“外发光”命令，将“发光颜色”设为白色，其他选项的设置，如图 13 所示，单击“确定”按钮，效果如图 14 所示。



图 13



图 14

(3) 按 Ctrl+0 组合键，打开云盘中的“Ch02 > 素材 > 橙汁广告设计 > 02”文件，将图片拖曳到图像窗口的下方，如图 15 所示，在“图层”面板中生成新的图层并将其命名为“水果”。按 Ctrl+Shift+S 组合键，弹出“另存为”对话框，将其命名为“橙汁广告背景图”，保存图像为“TIFF”格式，单击“确定”按钮，“橙汁广告背景图”制作完成。

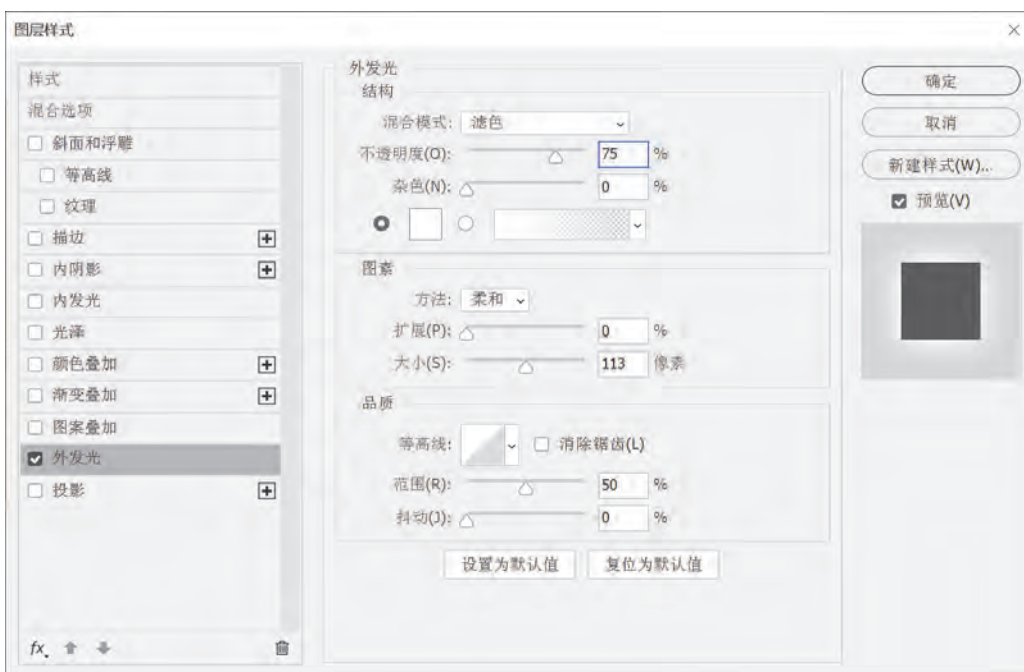

图 15

ILLustrator 应用

3. 导入素材图形

(1) 按 `Ctrl+N` 组合键，弹出“新建文档”对话框，设置文档的宽度为 210mm，高度为 150mm，取向为横向，颜色模式为 CMYK 颜色，光栅效果为高（300 ppi），单击“创建”按钮，新建一个文档。

(2) 选择“文件 > 置入”命令，弹出“置入”对话框，选择云盘中的“Ch02 > 素材 > 橙汁广告 > 橙汁广告背景图”文件，单击“置入”按钮，将图片置入页面中。单击属性栏中的“嵌入”按钮，嵌入图片，选择“选择”工具，拖曳图片到适当的位置，效果如图 16 所示。



图 16



(3) 选择“文件 > 置入”命令，弹出“置入”对话框，选择云盘中的“Ch02 > 素材 > 橙汁广告设计 > 03、04”文件，单击“置入”按钮，将图片置入页面中。单击属性栏中的“嵌入”按钮，嵌入图片，选择“选择”工具，分别拖曳图片到页面中适当的位置，效果如图 17 所示。



图 17

(4) 选择“选择”工具，在页面中选取需要的图形，如图 18 所示。



图 18

(5) 选择“窗口 > 透明度”命令，弹出“透明度”面板，设置如图 19 所示，按 Enter 键确定操作，效果如图 20 所示。



图 19

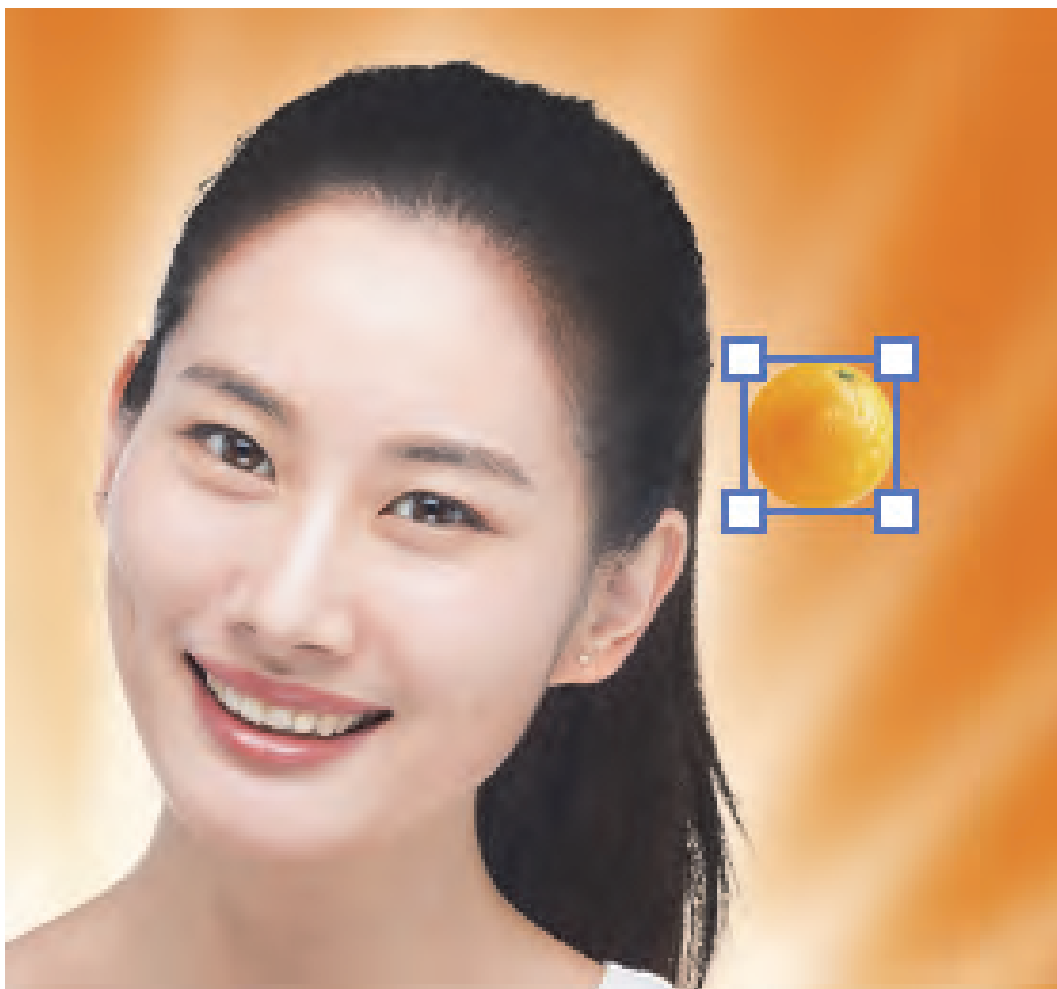

图 20

(6) 选择“选择”工具，按住 Alt 键的同时，向右上角拖曳图片到适当的位置，复制并调整到合适的大小，效果如图 21 所示。用相同的方法复制图片，并调整大小，效果如图 22 所示。



图 21



图 22

4. 添加商标和广告标题

(1) 选择“钢笔”工具，在适当的位置绘制不规则图形，设置描边颜色为白色，如图 23 所示。



图 23

(2) 选择“窗口 > 描边”命令，弹出“描边”面板，单击“端点”选项中的“圆头端点”按钮 ，其他选项的设置如图 24 所示，效果如图 25 所示。



图 24

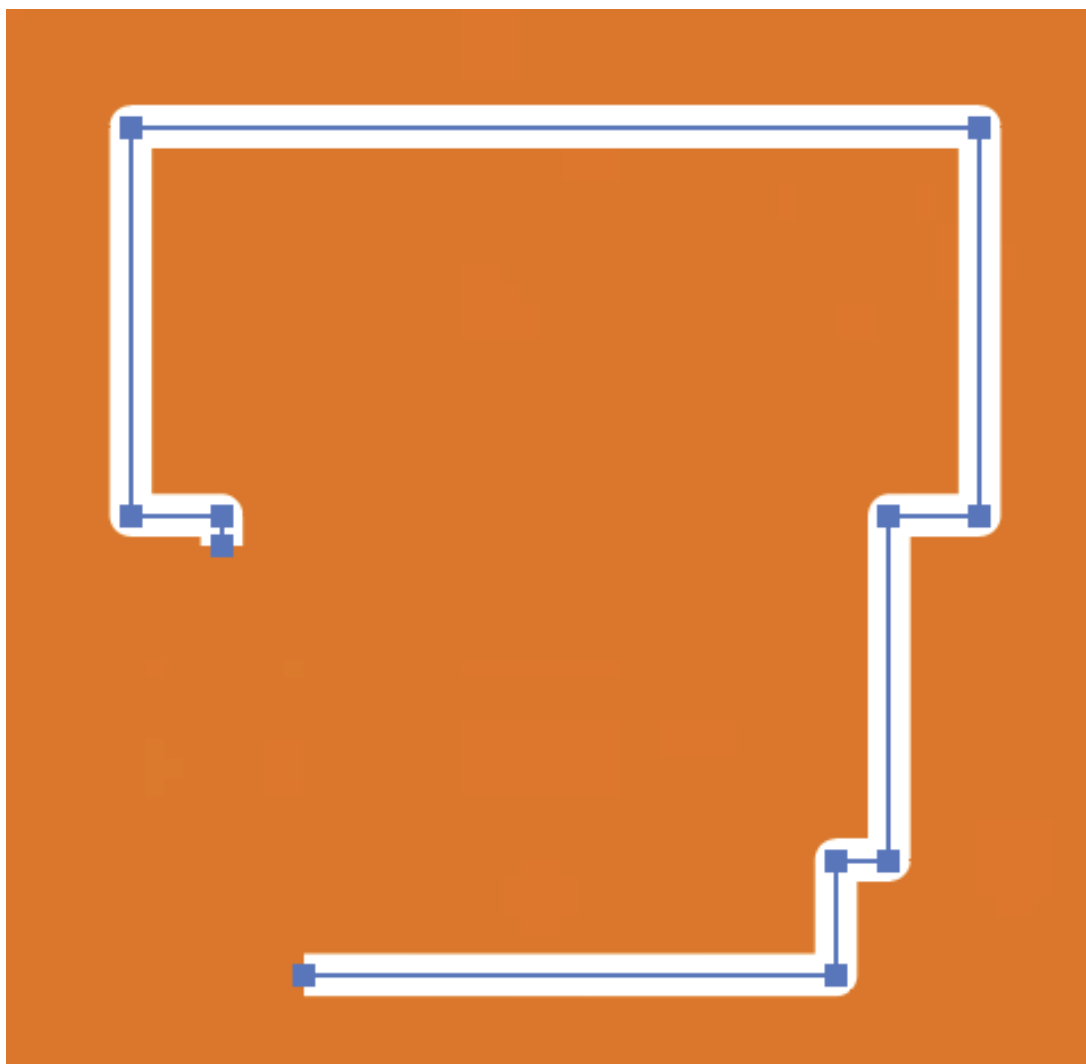

图 25

(3) 用相同的方法绘制其他图形，效果如图 26 所示。



图 26



(4) 选择“钢笔”工具，在适当的位置绘制不规则图形，设置填充颜色为白色，并设置描边颜色为无，效果如图 27 所示。



图 27

(5) 选择“椭圆”工具, 按住 Shift 键的同时, 在适当的位置绘制一个圆形, 设置描边颜色为白色, 效果如图 28 所示。



图 28

(6) 选择“窗口 > 变换”命令，弹出“变换”面板，在“椭圆属性：”选项组中，将“饼图起点角度”选项设为 180° ，如图 29 所示；按 Enter 键确定操作，效果如图 30 所示。



图 29

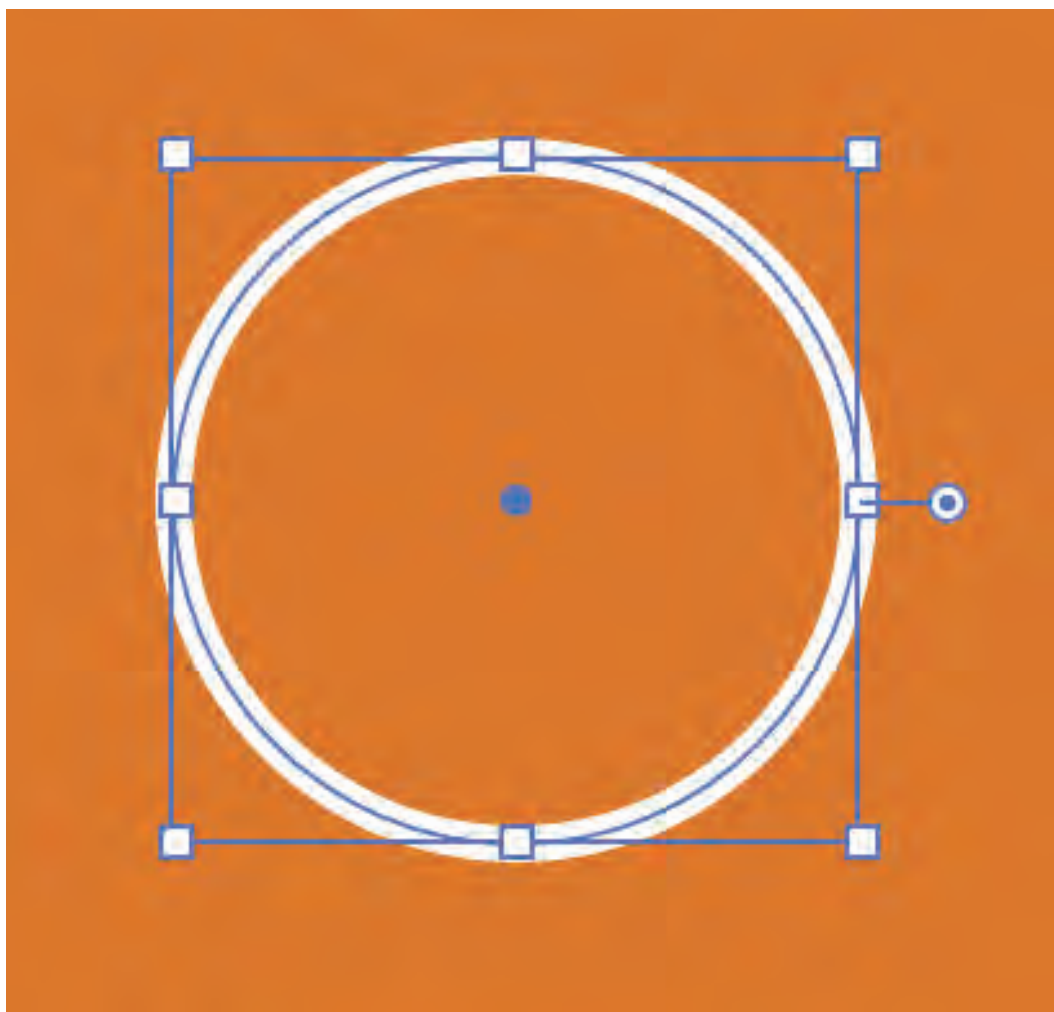

图 30

(7) 在“描边”面板，单击“端点”选项中的“圆头端点”按钮 ，其他选项的设置如图 31 所示，效果如图 32 所示。



图 31

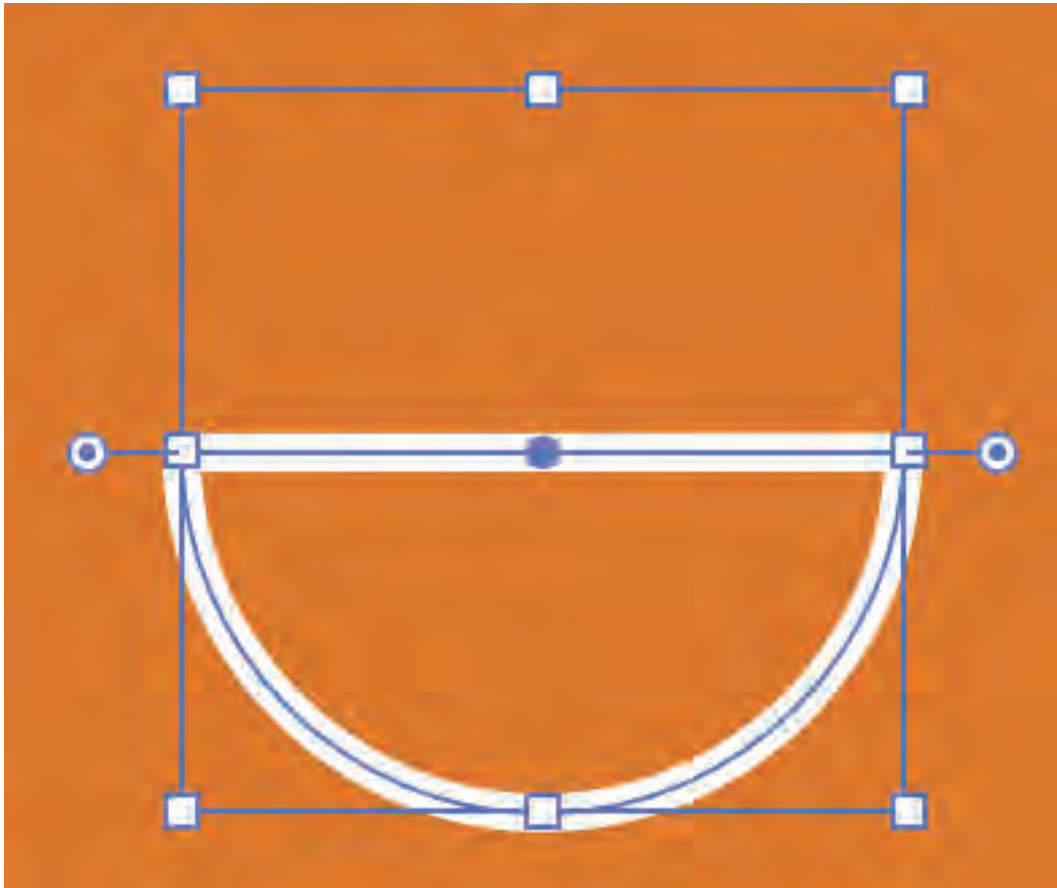



图 32

(8) 选择“椭圆”工具，在适当的位置绘制一个椭圆形，设置描边颜色为白色，效果如图 33 所示。

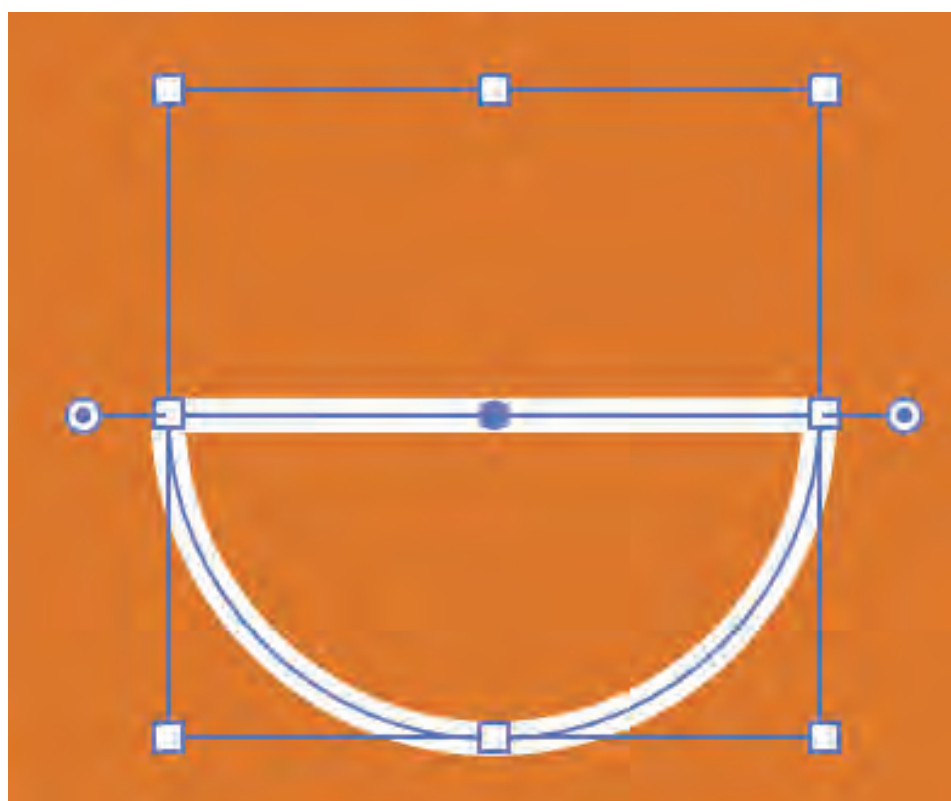

图 33



(9) 选择“选择”工具，按住 Shift 键的同时，单击下方图形，将其同时选取。选择“窗口 > 路径查找器”命令，弹出“路径查找器”面板，单击“减去顶层”按钮，如图 34 所示，生成新对象，效果如图 35 所示。

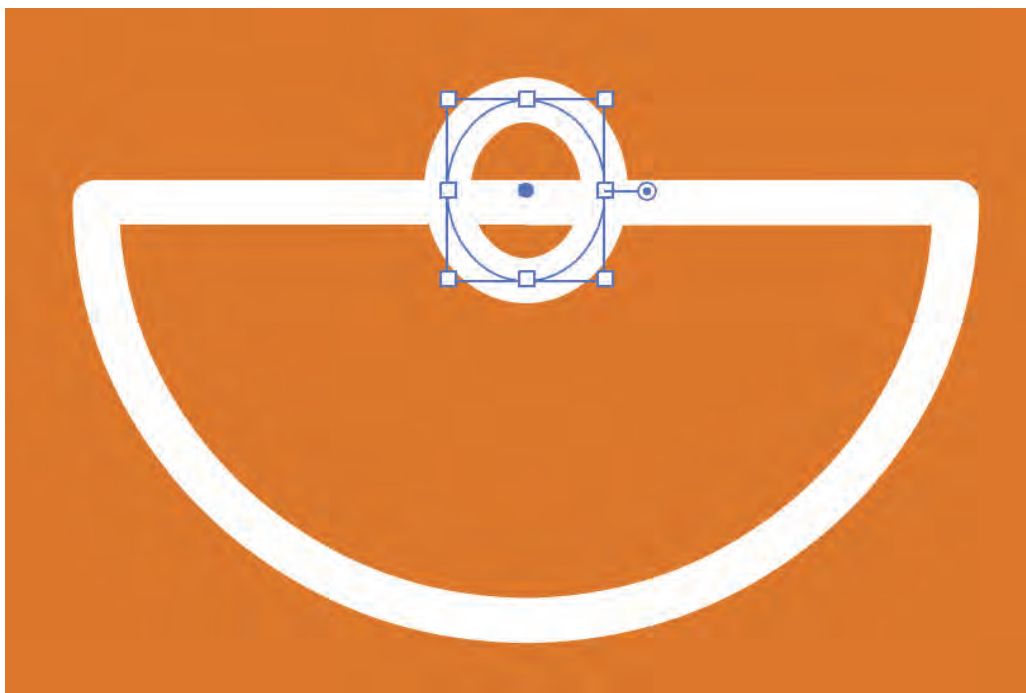

图 34



图 35

(10) 按 Ctrl+C 组合键，复制图形，按 Shift+Ctrl+V 组合键，就地粘贴图形，按住 Alt+Shift 组合键是同时等比例缩放图形，调整到合适的大小，如图 36 所示。



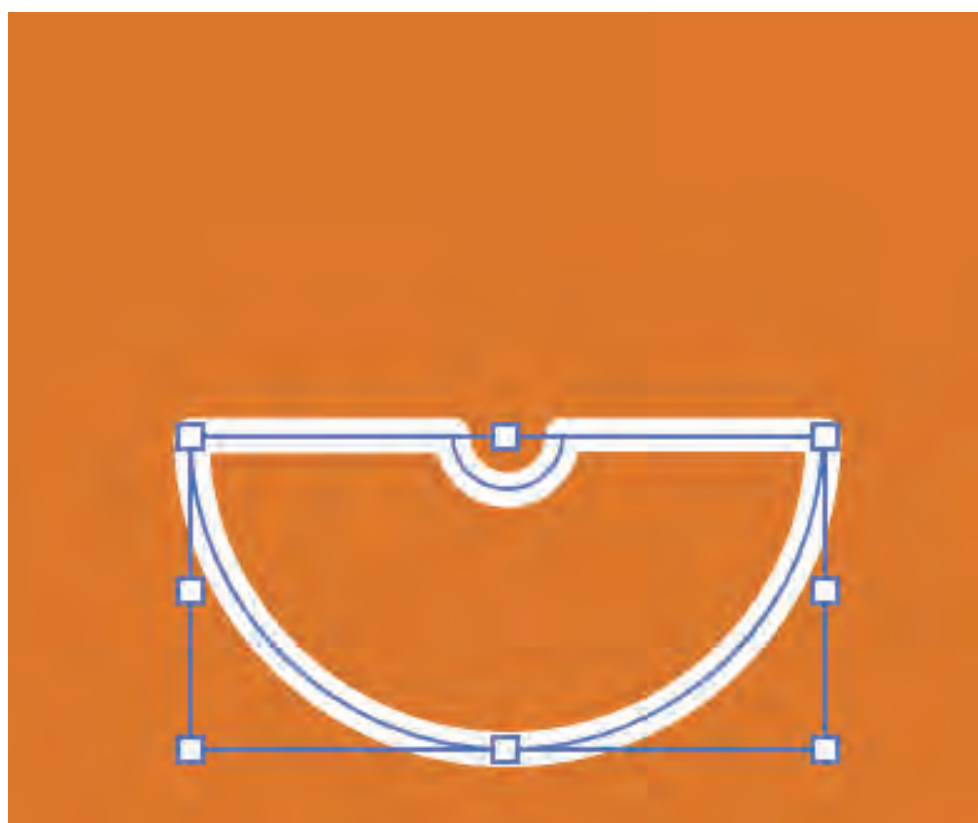

图 36

(11) 选择“直接选择”工具，选取需要的锚点，如图 37 所示，向下拖曳到适当的位置，效果如图 38 所示。

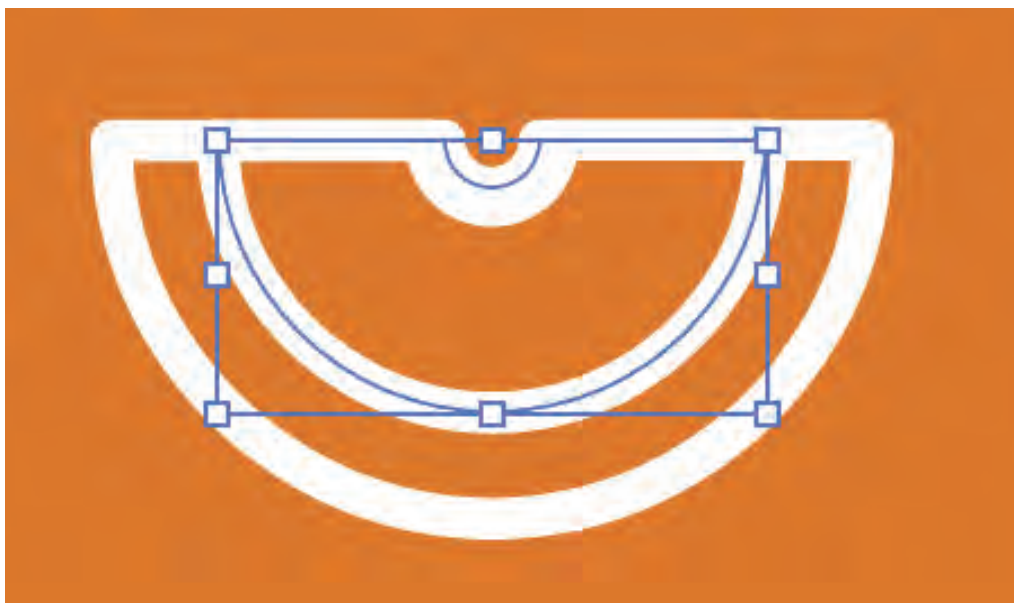

图 37



图 38

(12)用相同的方法分别拖曳左右两侧的锚点到适当的位置，效果如图 39 所示。

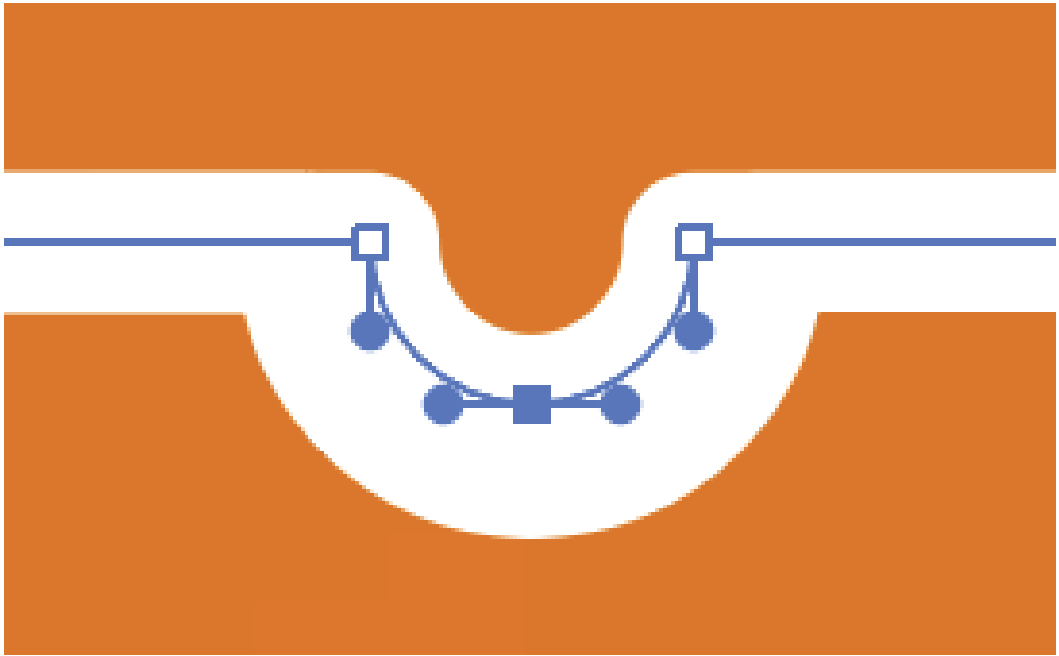
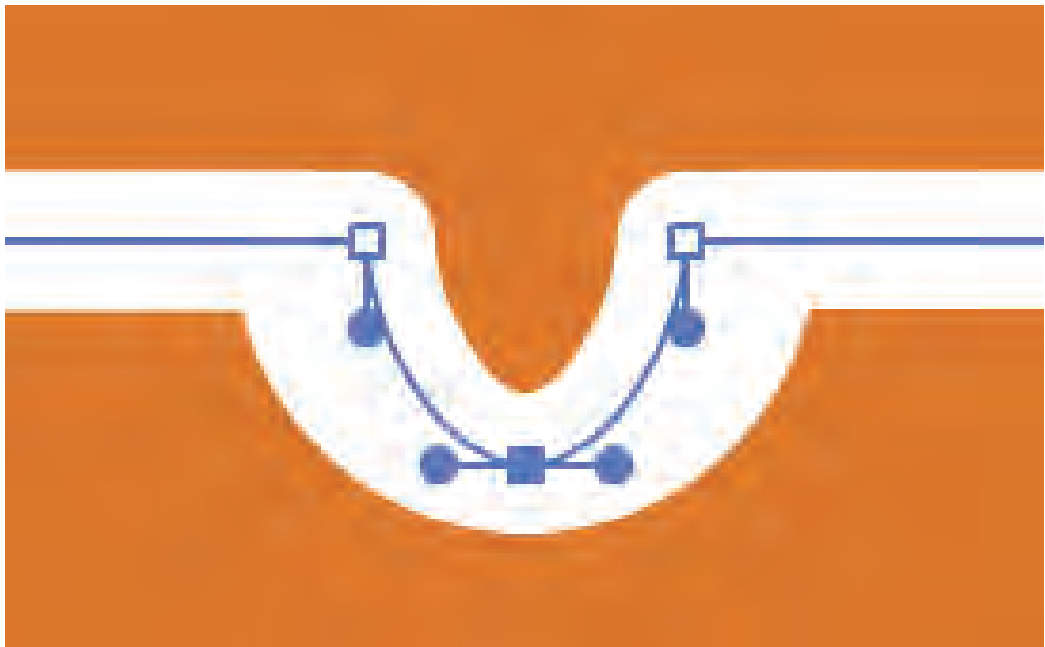
以上内容仅为本文档的试下载部分，为可阅读页数的一半内容。如要下载或阅读全文，请访问：<https://d.book118.com/248011120020006036>